

# PREISLISTE EXPORT

# 2023

## GASFACKELN GASFACKELBRENNER STEUERUNG

Empfohlene Verkaufspreise exkl. USt.



**THE FLAME**  
PLAY WITH FIRE

Schalsersstraße 41 · A-6200 Jenbach  
Tel. +43 5244 62592 · [www.theflame.at](http://www.theflame.at)  
[info@theflame.at](mailto:info@theflame.at)

Gültig ab 07.02.2023 · Druck- und Satzfehler vorbehalten!

## 1. GASFACKELN - GASFACKELBRENNER VOLLAUTOMATISCH

<b>GASFACKELBRENNER</b>	1.1
GASFACKELBRENNER - VOLLAUTOMATISCH LARGE	1.2
SCHALTSCHRANK FÜR MEHRERE GASFACKELN	1.2
FERNSTEUER- UND ABRUF-PANEEL	1.2
ANSCHLUSSSET - PLUG & PLAY 50	1.2
<b>GASFACKELSTÄNDER</b>	1.3
FACKEL FLARE SMALL	1.3
FACKEL FLARE MEDIUM	1.3
FACKEL FLARE LARGE	1.3
FACKEL-V	1.3
FACKEL CUP	1.3
FACKEL STEELO	1.3
FACKEL ARTIS	1.3
FACKEL LODGE MIT SOCKEL	1.3
FACKEL BOWL	1.3
FACKEL COCKTAIL	1.3

## 2. GASFACKELN - GASBOX PLUG & PLAY 40 SQUARE 40

<b>GASFACKELN - MIT GASBOX PLUG &amp; PLAY 40</b>	2.1
FLARE GASBOX PLUG & PLAY 40	2.2
FLARE BAR GASBOX PLUG & PLAY 40	2.2
<b>GASFACKELN - MIT GASBOX SQUARE 40</b>	2.2
VASE MEDIUM GASBOX SQUARE 40	2.2
VASE MEDIUM GASBOX SQUARE 40 MIT KLAPPLADE	2.2
<b>GASFACKELN - MIT GASBOX PLUG &amp; PLAY 20 ROUND</b>	2.3
GASBOX PLUG & PLAY 20 ROUND	2.4
YACHT	2.5
STEELO CONE	2.5
STEELO CONE MIT SOCKEL	2.5

## 4. ZUBEHÖR

KLEINFLASCHENREGLER	4.1
KIPPSICHERUNG	4.1

## 3. GASFACKELN - GASFACKELN PLUG & PLAY

<b>LOUNGE</b>	3.1
LOUNGE MANUAL STEEL	3.2
LOUNGE REMOTE STEEL	3.2
LOUNGE REMOTE GLASS	3.2
LOUNGE PREMIUM	3.2
<b>TORCH</b>	3.3
TORCH MANUAL STEEL	3.4
TORCH REMOTE STEEL	3.4
TORCH REMOTE GLASS	3.4
TORCH PREMIUM	3.4
<b>VENEZIA</b>	3.5
VENEZIA MANUAL ONLY	3.6
VENEZIA REMOTE ONLY	3.6
VENEZIA REMOTE & SELF POWERED LIGHT	3.6

# GASFACKELN MIT GASFACKELBRENNER



GASFACKEL CUP



GASFACKEL STEELO



GASFACKEL FLARE

## GASFACKELBRENNER - vollautomatisch Large

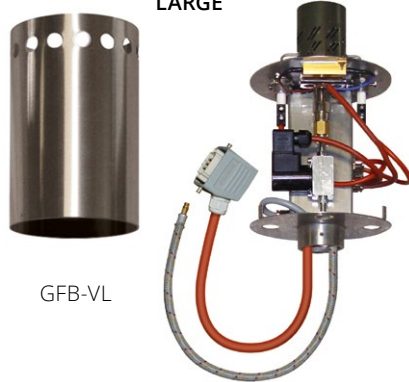
GASFACKELBRENNER-  
VOLLAUTOMATISCH  
LARGE

GFB-VL

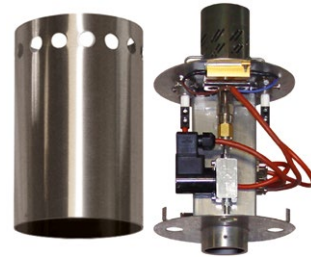

Gas torch burners without gas torch stand do not include gas hose or power lines!

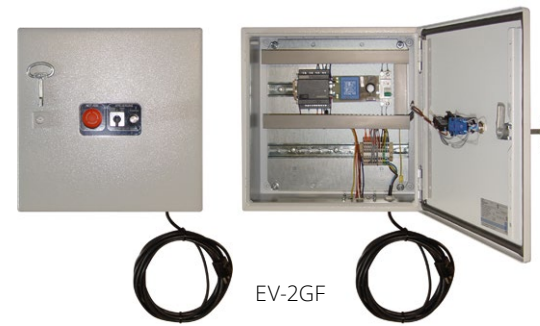
SCHALTSCHRANK FÜR  
MEHRERE GASFACKELN

EV-2GF

FERNSTEUER- UND  
ABRUFFPANEEL

FSTAP

PRODUKT- ABBILDUNG	BESCHREIBUNG ABMESSUNGEN	PRODUKT- NUMMER	PREIS in € EXKL. UST.			
	<p><b>Gasfackelbrenner-Vollautomatisch Large</b> CE-Zeichen gemäß Gasberätesicherheitsverordnung. Registriernummer: CE-0433BP0001. Komplett funktionsfertig zusammengebaut auf Klemmen verdrahtet.</p> <p><b>Lieferumfang:</b> Abdeckzylinder aus geschliffenem Edelstahl, Brenneinsatz und Brennerarmatur, Zündtrafo (5.000 V) und 2 Zündkerzen, Elektromagnetisches Gasventil, Thermoelement Type E und Signalwandler, Heizung zur Schneeschmelzung, Elektrokasten aus Edelstahl, Montageplatte sowie Grundplatte aus Edelstahl zur Aufnahme der oben genannten Teile, Stelling aus Edelstahl zur Montage auf ein Rohr <math>\varnothing</math> 50 mm, Vollautomatischer Flammwächter mit Wiederzündautomatik (thermische Basis), Flammenhöhe kann beliebig von 20 - 70 cm eingestellt werden.</p> <p><b>Maße:</b> ca. <math>\varnothing</math>18 cm x H 27,8 cm <b>Kein Großhandelsartikel!</b></p>	GFB-VL	2.572,-			
				<p><b>GASFACKELBRENNER-VOLLAUTOMATISCH LARGE</b></p>		
	<p><b>Schaltschrank für mehrere Gasfackeln</b> IP66 (staubdicht und Strahlwasser geschützt, Vorsicherung der erforderlichen Steuerelemente, Ansteuerung der Fackeln, Ansteuerung der Schneeschmelzung, Hauptschalter, Wochenschaltuhr für Automatikbetrieb, Netzgerät gemäß EN61558. Komplett funktionsfertig zusammengebaut, auf Klemmen verdrahtet und inklusive Pläne und Dokumentation. <b>Kein Großhandelsartikel!</b></p>	EV-2GF	1.354,-			
				<p><b>SCHALTSCHRANK FÜR MEHRERE GASFACKELN</b></p>		
				<p>Für 2 Gasfackeln B 38 x H 38 x T 21 cm</p>	EV-2GF	1.354,-
				<p>Für 4 Gasfackeln B 38 x H 38 x T 21 cm</p>	EV-4GF	1.478,-
				<p>Für 6 Gasfackeln B 38 x H 60 x T 21 cm</p>	EV-6GF	1.850,-
				<p>Für 8 Gasfackeln B 38 x H 60 x T 21 cm</p>	EV-8GF	2.098,-
				<p>Für 10 Gasfackeln B 60 x H 60 x T 21 cm</p>	EV-10GF	2.222,-
<p>Für 12 Gasfackeln B 60 x H 60 x T 21 cm</p>	EV-12GF	2.595,-				
<p>Für 14 Gasfackeln B 60 x H 60 x T 21 cm</p>	EV-14GF	2.843,-				
	<p><b>Fernsteuer- und Abruffpaneel</b> Formschöne Ausführung komplett inkl. aller Tasten auf Klemmen verdrahtet und bedruckt. Not-Aus Pilzschalter, Wahlschalter (Dauer/Aus/Automatik), Entstörungstaste, zum Einbau in eine 2-fache UP-Dose.</p>	FSTAP	322,-			
<p><b>ANSCHLUSSET - PLUG &amp; PLAY 50</b> ohne Abbildung</p>	<p><b>Anschlusset - PLUG &amp; PLAY 50</b> Anschlusset inkl. 50 cm Steuerleitung, Stecker und Gegenstück für Außenbereich 50 cm Gasflexleitung inkl. Schnellverschluss und Gegenstück - alles steckerfertig optimal zur einfache Montage und zukünftigen Service.</p>	ASSPP	349,-			

# GASFACKELSTÄNDER - geeignet für Gasfackelbrenner-vollautomatisch Large



AUSFÜHRUNG	MODELL	ABMESSUNGEN	FARBE	PRODUKT-NUMMER	PREIS in € EXKL. UST.	MÖGLICHES ZUBEHÖR
<b>GASFACKELSTÄNDER</b> Einige Fackeln von THE FLAME können mit dem "GASFACKELBRENNER-VOLL-AUTOMATISCH LARGE" ausgestattet werden (inkl. Gaskupplung und Steckdose für Steuerung, Überwachung, Heizung und Strom). <b>Exkl. Gasfackelbrenner!</b>	<b>FACKEL FLARE SMALL</b>	Maße: ca. B 30 x H 145 x T 30 cm	Glimmer	FLARE-GVS	2.320,-	Schaltschrank für mehrere Gasfackeln, Fernsteuer- und Abrufpaneel, Anschlussset - PLUG & PLAY 50, Kleinflaschenregler für Gasflaschen, Kippsicherung
	<b>FACKEL FLARE MEDIUM</b>	Maße: ca. B 30 x H 185 x T 30 cm	Glimmer	FLARE-GVM	2.393,-	
	<b>FACKEL FLARE LARGE</b>	Maße: ca. B 30 x H 225 x T 30 cm	Glimmer	FLARE-GVL	2.465,-	
	<b>FACKEL-V</b>	Maße: ca. B 38 (20) x H 220 x T 38 (20) cm	Glimmer	FCKV-GV	2.525,-	
	<b>FACKEL CUP</b>	Maße: ca. B 65 x H 240 x T 65 cm	Glimmer	CUP-GV	8.250,-	
	<b>FACKEL STEELO</b>	Maße: ca. H 190 cm	Edelstahl	STLB-ESGV	2.063,-	
	<b>FACKEL ARTIS</b>	Maße: ca. H 190 cm	Rost- und Altholzoptik	ARTS-RAGV	3.201,-	
	<b>FACKEL LODGE MIT SOCKEL</b>	Maße: ca. ø110 x H 50 cm	Glimmer mit Echtholzeinlage	LOSH-GLGV	5.149,-	
			Edelrost mit Echtholzeinlage	LOSH-ERGV	4.919,-	
			Glimmer mit Stein-Cubic	LOSS-GLGV	6.373,-	
			Edelrost mit Stein-Cubic	LOSS-ERGV	6.241,-	
	<b>FACKEL BOWL</b>	Maße: ca. ø70/50 x H 197 cm	Edelrost	BOWL-ERGV	3.755,-	
			Blattsilber	BOWL-BSGV	3.894,-	
			Blattgold	BOWL-BGGV	3.894,-	
<b>FACKEL COCKTAIL</b>	Maße: ca. ø110/80 x H 202 cm	Edelrost	COTL-ERGV	4.528,-		
		Edelstahl	COTL-ESGV	4.528,-		

# GASFACKELN - PLUG & PLAY 40 / SQUARE 40



FLARE GASBOX - PLUG & PLAY 40



VASE MEDIUM GASBOX - SQUARE 40



FLARE BAR GASBOX - PLUG & PLAY 40

## GASFACKELN - mit Gasbox plug &amp; play 40 / Square 40



FLARE  
GASBOX  
PLUG & PLAY  
FLARE-GBPP



FLARE BAR  
GASBOX  
PLUG & PLAY  
FLAREB-GBPP



VASE MEDIUM  
GASBOX  
PLUG & PLAY 40  
FLAREB-GBPP

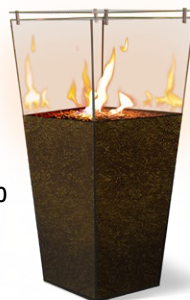

GASBOX  
PLUG & PLAY 40



GASBOX  
SQUARE 40



AUSFÜHRUNG	MODELL	ABMESSUNGEN GEWICHT	FARBE	LEISTUNG	PRODUKT- NUMMER	PREIS in € EXKL. UST.	MÖGLICHES ZUBEHÖR	
<b>FLARE GASBOX PLUG &amp; PLAY 40</b> <b>Lieferumfang:</b> Fackelhalter Flare mit Gasbox plug & play 40, Doppelte, hinterlüftete Sicherheits- und Windschutzverglasung, Bronzeglas ESG, Stahl in Zunderstahloptik, inklusive Steuerung und Komfort-Fernbedienung.	<b>FLARE GASBOX PLUG &amp; PLAY 40</b>	Maße: ca. B 65,3 x H 181 x T 57,6 cm Gewicht: ca. 18 kg	Stahl in Zunderstahloptik	Input (Verbrauch): ca. 5 - 15,8 kW	FLARE-GBPP	<b>5.830,-</b>	Superglow, Kippsicherung	
<b>FLARE BAR GASBOX PLUG &amp; PLAY 40</b> <b>Lieferumfang:</b> Fackelhalter Flare mit Bartisch und Gasbox - plug & play 40, Doppelte, hinterlüftete Sicherheits- und Windschutzverglasung, Bronzeglas ESG, Stahl in Zunderstahloptik inklusive Steuerung und Komfort-Fernbedienung.	<b>FLARE BAR GASBOX PLUG &amp; PLAY 40</b>	Maße: ca. B 65,3 (127) x H 181 x T 57,6 (113) cm Gewicht: ca. 19 kg	Stahl in Zunderstahloptik	Input (Verbrauch): ca. 5 - 15,8 kW	FLAREB-GBPP	<b>5.930,-</b>		
<b>VASE MEDIUM GASBOX SQUARE 40</b> <b>Lieferumfang:</b> Fackelhalter Vase Medium mit Gasbox Square 40, Mehrteilige Seitenverglasung lackiert in Gold, mit Lava Dekorsteinen, inklusive Steuerung und Komfort-Fernbedienung.	<b>VASE MEDIUM GASBOX SQUARE 40</b>	Maße: ca. B 65 x H 125 x T 65 cm Gewicht: ca. 110 kg	Lackiert in Gold	Input (Verbrauch): ca. 15,9 kW	VMGBPP	<b>5.684,-</b>		
	<b>VASE MEDIUM GASBOX SQUARE 40 MIT KLAPPLADE</b>	Maße: ca. B 65 x H 125 x T 65 cm Gewicht: ca. 110 kg	Lackiert in Gold	Input (Verbrauch): ca. 15,9 kW	VWGBPP-K	<b>8.316,-</b>		
	<b>Doppelte, hinterlüftete SICHERHEITS- UND WINDSCHUTZVERGLASUNG</b>					VMGBPP-DHSW	<b>476,-</b>	
	<b>MESH - horizontaler Berührungsschutz oberhalb der Wind- &amp; Wetterschutzverglasung</b>					VMGBPP-ME	<b>601,-</b>	
	<b>SUPERGLOW - 1 GRAMM GLÜH-WOLLE</b>				SUPGL	<b>21,-</b>		

# GASBOX PLUG & PLAY 20 ROUND



GASBOX PLUG & PLAY 20 ROUND IN BODEN EINGEBAUT

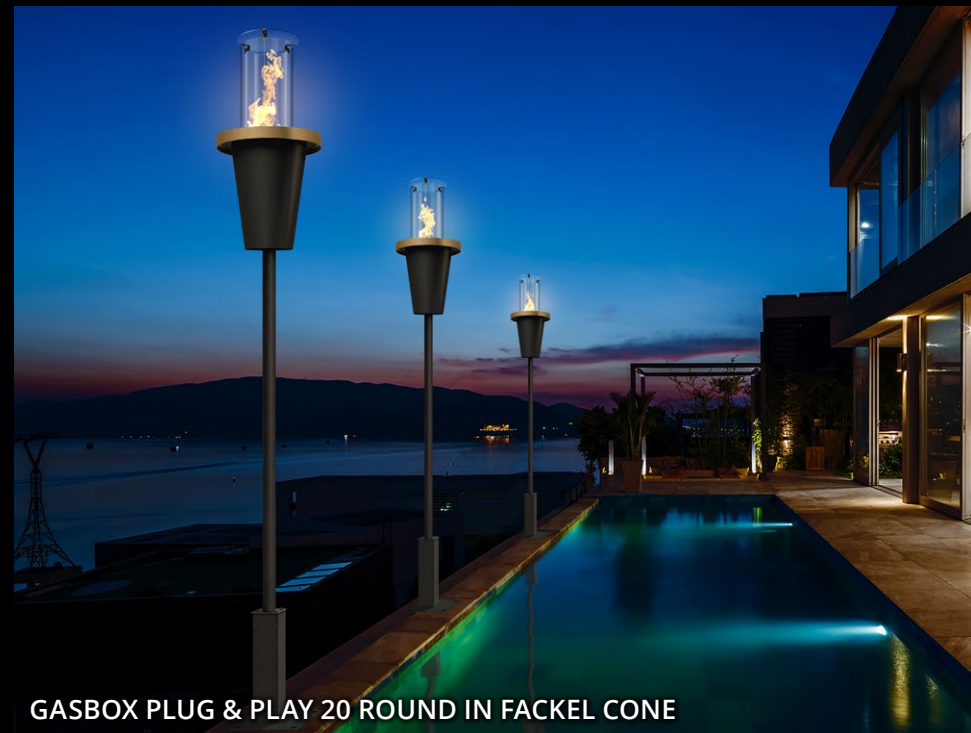

GASBOX PLUG & PLAY 20 ROUND IN FACKEL CONE



GASBOX PLUG & PLAY 20 ROUND IN FACKEL YACHT



## GASBOX PLUG &amp; PLAY 20 ROUND - Erdgas/Flüssiggas



GASBOX  
PLUG & PLAY 20 ROUND MIT  
GLASZYLINDER ø200 mm



GASBOX  
PLUG & PLAY 20 ROUND MIT  
GLASZYLINDER ø300 mm



GASBOX  
PLUG & PLAY 20 ROUND MIT  
GLASZYLINDER ø400 mm

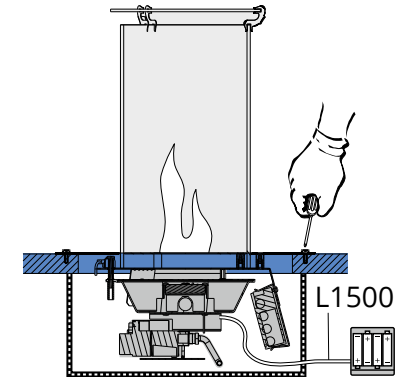

AUSFÜHRUNG	MODELL FLAMMENLÄNGE	ABMESSUNGEN GEWICHT	ERDGAS/FLÜSSIGGAS OUTDOOR	LEISTUNG INPUT (VERBRAUCH)	PRODUKT- NUMMER	PREIS in € EXKL. UST.	MÖGLICHES ZUBEHÖR
<b>GASBOX PLUG &amp; PLAY 20 ROUND MIT</b> - Gaseinsatz aus Stahl für Erdgas oder Flüssiggas. Inklusive Steuerung und Infrarot Komfort-Fernbedienung.  <b>Lieferumfang:</b> Gaseinsatz für Einbau oder Stand-Alone-Version, inklusive Steuerung und Infrarot Komfort-Fernbedienung  <b>Optional:</b> Ergänzung mit Glaszylinder inkl. Abdeckung (Doppelverglasung/Berührungsschutz) ø300 oder ø 400 mm	<b>GASBOX PLUG &amp; PLAY 20 ROUND</b> mit <b>Glaszylinder</b>	Maße: ca. ø20 (ø30, ø40) x H 56,0 cm  Gewicht: ca. 4 kg	Erdgas	Input (Verbrauch): ca. 3 kW	ROUND-EG	1.743,-	Superglow, Netzteil für Fernbedienungseinheit, Smart Relaisbox inkl. Schnittstelle, WIFI-Steuerung inkl. Modem und App, Wandtaster, Notfall Abschaltung für Gasgeräte, Funkfernbedienung inkl. Empfänger RW, Gassteckdose (Erdgas), Kleinflaschenregler (Flüssiggas)
			Flüssiggas	Input (Verbrauch): ca. 3 kW	ROUND-FG	1.743,-	
			Aufpreis ø300 mm		ROUND-AG30	934,-	
			Aufpreis ø400 mm		ROUND-AG40	1.168,-	

## GASFACKELN - mit Gasbox plug &amp; play 20 Round



YACHT  
GASBOX  
PLUG & PLAY  
20 ROUND  
YACHT



STEELO CONE  
GASBOX  
PLUG & PLAY  
20 ROUND  
ST-CO



STEELO CONE  
MIT SOCKEL  
ST-COS

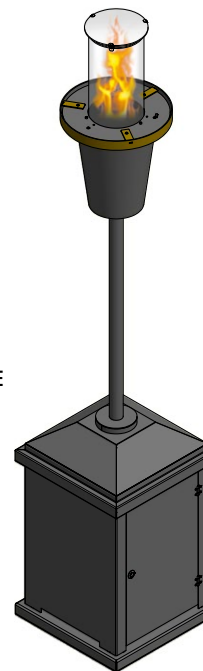

AUSFÜHRUNG	MODELL	ABMESSUNGEN	FARBE	LEISTUNG	PRODUKT-NUMMER	PREIS in € EXKL. UST.	MÖGLICHES ZUBEHÖR
<b>YACHT</b> - Edle Ganzglasfackel <b>Lieferumfang:</b> Gasfackel mit Doppelverglasung, Glaszylinder schwarz teillackiert, Glasabdeckung als Witterungsschutz, inkl. Komfort-Fernbedienung	<b>YACHT</b>	Maße: ca. ø30 x H 80 cm	Glas teillackiert Schwarz	Input (Verbrauch): ca. 3 kW	YACHT	<b>4.668,-</b>	Superglow, Kippsicherung
<b>STEELO CONE</b> <b>Lieferumfang:</b> Edler Fackelständer inkl. Revisionsöffnung für bauseitigen Anschluss, Windschutz Glas-Zylinder inkl. Abdeckglas, Fernbedienung	<b>STEELO CONE</b>	Maße: ca. ø30 x H 230 cm (Unterkante Flamme ca. 200 cm)	Gold-Schwarz	Input (Verbrauch): ca. 3 kW	ST-CO	<b>3.303,-</b>	Superglow, Kippsicherung, Ausführung der Fackel in hochlegiertem Edelstahl V4A, Sockel
	<b>Zuzahlung für die Ausführung in EDELSTAHL</b>		Edelstahl V4A		ST-COE	<b>515,-</b>	
	<b>SOCKEL für Gasfackel Steelo Cone</b>		Schwarz		ST-COS	<b>1.570,-</b>	
	<b>SUPERGLOW - 1 GRAMM GLÜH-WOLLE</b>				SUPGL	<b>21,-</b>	

# LOUNGE



LOUNGE REMOTE GLASS SCHWARZ



LOUNGE MANUAL STEEL



LOUNGE REMOTE GLASS WEISS

## LOUNGE - Gasfackel plug &amp; play



**LOUNGE  
MANUAL STEEL**  
LOUNGE-MS  
LOUNGE-RS



**LOUNGE  
REMOTE STEEL**  
LOUNGE-MS  
LOUNGE-RS



**LOUNGE  
REMOTE GLASS  
WEISS oder  
PREMIUM WEISS**  
LOUNGE-RGW  
LOUNGE-PW



**LOUNGE  
REMOTE GLASS  
SCHWARZ oder  
PREMIUM  
SCHWARZ**  
LOUNGE-RGS  
LOUNGE-PS



**LOUNGE  
PREMIUM  
3D-DEKOR**  
LOUNGE-RGS  
LOUNGE-PS



## AUSFÜHRUNG

## MODELL

## ABMESSUNGEN

## FARBE

## LEISTUNG

PRODUKT-  
NUMMERPREIS in €  
EXKL. UST.MÖGLICHES  
ZUBEHÖR**LOUNGE MANUAL STEEL**

**Lieferumfang:** Gasfackel - Aussenheizung für Erdgas oder Flüssiggas, Fackel - Aussenheizung, manuell bedienbar, Material: Stahl-Glas, Stahl schwarz mit Türe für Gasflasche, Wind- u. Wetterschutz Verglasung, kleine Räder - mobil.

**LOUNGE  
MANUAL STEEL**

Maße:  
Sockel: ca. B 38 x H 82 x T 38 cm  
Glas: ca. B 31 x H 47 x T 31 cm  
Gesamthöhe: ca. H 128 cm

Stahl Schwarz

Input (Verbrauch):  
ca. 4 - 8 kW

LOUNGE-MS

1.555,-

**LOUNGE REMOTE STEEL**

**Lieferumfang:** Gasfackel - Aussenheizung für Erdgas oder Flüssiggas, Fackel - Aussenheizung, mit Fernbedienung bedienbar, Material: Stahl-Glas, Stahl schwarz mit Türe für Gasflasche, Wind- u. Wetterschutz Verglasung, kleine Räder - mobil.

**LOUNGE  
REMOTE STEEL**

Maße:  
Sockel: ca. B 38 x H 82 x T 38 cm  
Glas: ca. B 31 x H 47 x T 31 cm  
Gesamthöhe: ca. H 128 cm

Stahl Schwarz

Input (Verbrauch):  
ca. 4 - 8 kW

LOUNGE-RS

2.421,-

**LOUNGE REMOTE GLASS**

**Lieferumfang:** Fackel - Aussenheizung, mit Fernbedienung bedienbar, Material: Stahl-Glas, Sockel weißes oder schwarzes Glas, Stahl schwarz mit Türe für Gasflasche, Wind- u. Wetterschutz Verglasung, kleine Räder - mobil.

**LOUNGE  
REMOTE GLASS**

Maße:  
Sockel: ca. B 38 x H 82 x T 38 cm  
Glas: ca. B 31 x H 47 x T 31 cm  
Gesamthöhe: ca. H 128 cm

Glas Weiß

Input (Verbrauch):  
ca. 4 - 8 kW

LOUNGE-RGW

2.717,-

Glas Schwarz

Input (Verbrauch):  
ca. 4 - 8 kW

LOUNGE-RGS

2.717,-

**LOUNGE PREMIUM**

**Lieferumfang:** Fackel - Aussenheizung, mit Fernbedienung bedienbar, Material: Stahl-Glas, Sockel weißes oder schwarzes Glas, 3D-Dekor, Stahl schwarz mit Türe für Gasflasche, Superglow, Wind- u. Wetterschutz Verglasung, Bronzeglas, Wetterschutzhaube, kleine Räder - mobil.

**LOUNGE  
PREMIUM**

Maße:  
Sockel: ca. B 38 x H 82 x T 38 cm  
Glas: ca. B 31 x H 47 x T 31 cm  
Gesamthöhe: ca. H 128 cm

Glas Weiß

Input (Verbrauch):  
ca. 4 - 8 kW

LOUNGE-PW

3.418,-

Glas Schwarz

Input (Verbrauch):  
ca. 4 - 8 kW

LOUNGE-PS

3.418,-

3D-Dekor

Input (Verbrauch):  
ca. 4 - 8 kW

LOUNGE-P3D

3.418,-

**WETTERSCHUTZHAUBE**

LOUNGE-WSH

163,-

**BRONZEGLAS**

LOUNGE-BG

467,-

**DOPPELTE VERGLASUNG**

LOUNGE-DV

421,-

**WIFI MODUL INKL. APP**

WIFI

349,-

**SCHNITTSTELLE für Smart Home System**

SSH5

115,-

**DEKORSTEINE LAVA GEBROCHEN (10 kg Gebinde)**

DKST-LA

19,-

**SUPERGLOW - 1 GRAMM GLÜH-WOLLE**

SUPGL

21,-

# TORCH



TORCH PREMIUM MIT TISCHPLATTE



TORCH MANUAL STEEL



TORCH REMOTE STEEL

## TORCH - Gasfackel plug &amp; play



**TORCH  
MANUAL STEEL**  
TORCH-MS  
TORCH-RS



**TORCH  
REMOTE STEEL**  
TORCH-MS  
TORCH-RS



**TORCH  
REMOTE GLASS  
WEISS oder  
PREMIUM WEISS**  
TORCH-RGW  
TORCH-PW



**TORCH  
REMOTE GLASS  
SCHWARZ oder  
PREMIUM  
SCHWARZ**  
TORCH-RGS  
TORCH-PS



**TORCH  
PREMIUM  
3D-DEKOR**  
TORCH-RGS  
TORCH-PS



## AUSFÜHRUNG

## MODELL

## ABMESSUNGEN

## FARBE

## LEISTUNG

PRODUKT-  
NUMMERPREIS in €  
EXKL. UST.MÖGLICHES  
ZUBEHÖR**TORCH MANUAL STEEL**

**Lieferumfang:** Gasfackel - Aussenheizung für Erdgas oder Flüssiggas, Fackel - Aussenheizung, manuell bedienbar, Material: Stahl-Glas, Stahl schwarz mit Türe für Gasflasche, Wind- u. Wetterschutz Verglasung, kleine Räder - mobil.

**TORCH  
MANUAL STEEL**

Maße:  
Sockel: ca. B 48 x H 95 x T 48 cm  
Glas: ca. B 40 x H 60 x T 40 cm  
Gesamthöhe: ca. H 155 cm

Stahl Schwarz

Input (Verbrauch):  
ca. 4 - 8 kW

TORCH-MS

1.555,-

**TORCH REMOTE STEEL**

**Lieferumfang:** Gasfackel - Aussenheizung für Erdgas oder Flüssiggas, Fackel - Aussenheizung, mit Fernbedienung bedienbar, Material: Stahl-Glas, Stahl schwarz mit Türe für Gasflasche, Wind- u. Wetterschutz Verglasung, kleine Räder - mobil.

**TORCH  
REMOTE STEEL**

Maße:  
Sockel: ca. B 48 x H 95 x T 48 cm  
Glas: ca. B 40 x H 60 x T 40 cm  
Gesamthöhe: ca. H 155 cm

Stahl Schwarz

Input (Verbrauch):  
ca. 4 - 8 kW

TORCH-RS

2.421,-

**TORCH REMOTE GLASS**

**Lieferumfang:** Fackel - Aussenheizung, mit Fernbedienung bedienbar, Material: Stahl-Glas, Sockel weißes oder schwarzes Glas, Stahl schwarz mit Türe für Gasflasche, Wind- u. Wetterschutz Verglasung, kleine Räder - mobil.

**TORCH  
REMOTE GLASS**

Maße:  
Sockel: ca. B 48 x H 95 x T 48 cm  
Glas: ca. B 40 x H 60 x T 40 cm  
Gesamthöhe: ca. H 155 cm

Glas Weiß

Input (Verbrauch):  
ca. 4 - 8 kW

TORCH-RGW

2.717,-

Glas Schwarz

Input (Verbrauch):  
ca. 4 - 8 kW

TORCH-RGS

2.717,-

**TORCH PREMIUM**

**Lieferumfang:** Fackel - Aussenheizung, mit Fernbedienung bedienbar, Material: Stahl-Glas, Sockel weißes oder schwarzes Glas, 3D-Dekor, Stahl schwarz mit Türe für Gasflasche, Superglow, Wind- u. Wetterschutz Verglasung, Bronzeglas, Wetterschutzhaube, kleine Räder - mobil.

**TORCH  
PREMIUM**

Maße:  
Sockel: ca. B 48 x H 95 x T 48 cm  
Glas: ca. B 40 x H 60 x T 40 cm  
Gesamthöhe: ca. H 155 cm

Glas Weiß

Input (Verbrauch):  
ca. 4 - 8 kW

TORCH-PW

3.418,-

Glas Schwarz

Input (Verbrauch):  
ca. 4 - 8 kW

TORCH-PS

3.418,-

3D-Dekor

Input (Verbrauch):  
ca. 4 - 8 kW

TORCH-P3D

3.418,-

**WETTERSCHUTZHAUBE**

TORCH-WSH

163,-

**TISCHPLATTE ANTHRAXIT 100 x 100 x 0,8 cm**

TORCH-TPA

583,-

**BRONZEGLAS**

TORCH-BG

467,-

**DOPPELTE VERGLASUNG**

TORCH-DV

421,-

**WIFI MODUL INKL. APP**

WIFI

349,-

**SCHNITTSTELLE für Smart Home System**

SSH5

115,-

**DEKORSTEINE LAVA GEBROCHEN (10 kg Gebinde)**

DKST-LA

19,-

**SUPERGLOW - 1 GRAMM GLÜH-WOLLE**

SUPGL

21,-

Superglow,  
Kippsicherung,  
Wetterschutz-  
haube,  
Tischplatte,  
Bronzeglas,  
Doppelte  
Verglasung,  
WIFI Modul  
inkl. App,  
Schnittstelle für  
Smart Home  
System,  
Dekorsteine  
Lava gebrochen

# VENEZIA



VENEZIA REMOTE & SELF POWERED LIGHT



VENEZIA REMOTE ONLY



VENEZIA MANUAL ONLY

## VENEZIA - Gasfackel plug &amp; play



VENEZIA  
MANUAL  
ONLY  
VENEZIA-MO



VENEZIA  
REMOTE  
ONLY  
VENEZIA-RO



VENEZIA REMOTE  
& SELF POWERED  
LIGHT mit  
Bartisch  
VENEZIA-RSPL



Bartisch aus laminiertem Material

AUSFÜHRUNG	MODELL	ABMESSUNGEN	FARBE	LEISTUNG DRUCK	PRODUKT- NUMMER	PREIS in € EXKL. UST.	MÖGLICHES ZUBEHÖR
<b>VENEZIA MANUAL ONLY</b> <b>Lieferumfang:</b> Fackel - Aussenheizung - Laterne, manuell bedienbar, Berührungs-, Wind- u. Wetterschutz, kleiner Trolley - mobil.	<b>VENEZIA MANUAL ONLY</b>	Maße: Sockel: ca. ø56 x H 95 cm Oberteil: ca. H 135 cm, Gesamthöhe: ca. H 230 cm	Chrom-Weiß	Input (Verbrauch): ca. 5 - 10 kW Flüssiggas-Druck: 50 mbar, Erdgas-Druck: 20 mbar	VENEZIA-MO	<b>1.987,-</b>	Sockel LED Beleuchtung (Batterie/Akku), Bartisch rund ø80 cm, für den Außenbereich geeignet, laminiertes Material oder Plexiglas
<b>VENEZIA REMOTE ONLY</b> <b>Lieferumfang:</b> Fackel - Aussenheizung - Laterne, mit Fernbedienung bedienbar, Berührungs-, Wind- u. Wetterschutz, kleiner Trolley - mobil.	<b>VENEZIA REMOTE ONLY</b>	Maße: Sockel: ca. ø56 x H 95 cm Oberteil: ca. H 135 cm, Gesamthöhe: ca. H 230 cm	Chrom-Weiß	Input (Verbrauch): ca. 5 - 10 kW Flüssiggas-Druck: 50 mbar, Erdgas-Druck: 20 mbar	VENEZIA-RO	<b>2.104,-</b>	
<b>VENEZIA REMOTE &amp; SELF POWERED LIGHT</b> <b>Lieferumfang:</b> Fackel - Aussenheizung - Laterne - Bartisch, mit Fernbedienung bedienbar, Sockel LED Beleuchtung, mit Wärme-Strom Transformator, kein Stromanschluss, keine Batterie, Berührungs-, Wind- u. Wetterschutz, kleiner Trolley - mobil	<b>VENEZIA REMOTE &amp; SELF POWERED LIGHT</b>	Maße: Sockel: ca. ø56 x H 95 cm Oberteil: ca. H 135 cm, Gesamthöhe: ca. H 230 cm	Chrom-Weiß	Input (Verbrauch): ca. 5 - 10 kW Flüssiggas-Druck: 50 mbar, Erdgas-Druck: 20 mbar	VENEZIA-RL	<b>3.498,-</b>	
	<b>BARTISCH RUND ø80 cm LAMINIERTES MATERIAL</b>				VENEZIA-BTL	<b>338,-</b>	
	<b>BARTISCH RUND ø80 cm PLEXIGLAS</b>				VENEZIA-BTP	<b>338,-</b>	



## ZUBEHÖR

PRODUKT- ABBILDUNG	BESCHREIBUNG	PRODUKT- NUMMER	PREIS in € EXKL. UST.
<p><b>KLEINFLASCHEN- REGLER</b></p> 	<p><b>KLEINFLASCHENREGLER für Gasflaschen</b>  <b>Beschreibung:</b>            KFR - Kleinflaschenregler ( 1/4" li; 50 mbar),            inkl. Schlauchbruchsicherung und Schlauch-            verlängerung 2 m</p>	KFR	<b>144,-</b>
<p><b>KIPPSICHERUNG</b></p> 	<p><b>KIPPSICHERUNG</b>  <b>Beschreibung:</b>            Die Kippsicherung schließt die Gaszufuhr si-            cher und automatisch ab, falls die Fackel im            Betrieb (durch Wind, etc.) umfallen sollte.            Bereits bei einem Standwinkel der Fackel            von weniger als 40 Grad wird abgeriegelt.</p>	KIPPS	<b>68,-</b>

**Gasfackeln**

Die Anlagen sind unter Aufsicht zu betreiben oder gefahrenfrei zu schützen. Ein Wind- und Berührungsschutz ist empfehlenswert und großteils optional erhältlich. Für den sicheren Betrieb und Schutz vor Verletzungen bzw. Verbrennungen und sonstiger Schäden ist einzig der Betreiber verantwortlich.

Die Flammenhöhe wird bei der Bestellung fix eingestellt- ein Nadelventil zu individuellen Regulierung der Flamme ist optional erhältlich und muss bei Auftragserteilung mitgeteilt werden.

Die Höhe der Unterkante Flamme, bei barrierefreien Fackelständern, sollte mind. 250 cm betragen. Für Unterkante unter 250 cm sollte ein entsprechender, ausreichender Berührungsschutz montiert werden (optional).

Schutzgläser bzw. die Fackelflamme umgebende Oberflächen, können sich im Bereich der Flamme und darüber verfärben. Dies ist in keinem Fall ein Mangel.

Aufgrund der hohen Kosten für Gutachten und Prüfungen, müssen wir für eine individuelle Vorab-Dokumentation einen pauschalen Kostenbeitrag von € 250,- netto verrechnen. Dieser Betrag wird bei Auftragserteilung wieder gut geschrieben.

Zusätzliche, von der Behörde o.ä. geforderte Prüfungen, Dokumente oder Gutachten sind grundsätzlich eine Leistung des Auftraggebers und nicht im Angebot/Auftrag enthalten.

Alle gas- u. elektro-bezogenen Arbeiten bzw. Verbindungen zwischen Einsatz/Brenner/Steuerung/Gasleitung/Stromnetz sind von einem konzessionierten Fachmann auszuführen und wenn nicht ausdrücklich darauf hingewiesen, nicht im Angebot enthalten.

**Gewerblicher bzw. öffentlicher Betrieb von Gasfeuer**

Wir weisen darauf hin, dass die behördliche Genehmigung bauseits erwirkt werden muss und keinen Einfluss auf den Auftrag hat. Die Behörde ist vor Baubeginn zu informieren und um eine Genehmigung anzusuchen. Wir senden Ihnen gerne alle, uns vorliegenden, zur behördlichen Genehmigung notwendigen Unterlagen zu. Für eventuell von der Behörde zusätzlich geforderte Gutachten o.ä. wird der tatsächliche Aufwand verrechnet.

**Anlieferung Ware**

Die Ware ist in Beisein des Frachtführers sofort auf Mängel zu überprüfen, da andernfalls ein gesetzlicher Haftungsausschluss des Spediteurs eintritt.

Für den Fall, dass diese Überprüfung nicht erfolgt und Mängel durch unsachgemäße Anlieferung festgestellt werden, gilt ein Haftungs,- bzw. Schadensersatzausschluss für den Lieferanten als vereinbart.

Zustellung Gehsteigkante - inkl. Entladung vor Ort vom LKW in Palettenform, jedoch kein Weitertransport.

Das Risiko geht ab Gehsteigkante an den Auftraggeber über.

Der Auftragnehmer übernimmt keine Kosten für eine zweite Zustellung.

Aufgrund der meist mobilen Montage der Fackelbrenner ist kein "VOR ORT SERVICE" vorgesehen. Im Falle eines notwendigen Service (Ventile, Zündkerzen usw.), oder Reparatur, senden Sie den demontierten Fackelbrenner per Paketdienst an uns bzw. unsere Servicenter ein.

Die Retourlieferung von Leer-Gaskontainer ist kostenpflichtig.

Sie erhalten eine in Europa einzigartige Qualität und Ausführung von Gaskamineinsätzen, Gas-Fackeln und -Ständer.

## Allgemeine Geschäftsbedingungen

### § 1 Allgemeines

Soweit im Folgenden von Unternehmern gesprochen wird sind darunter im Rahmen dieser AGB zu verstehen:

- Personen, welche eine auf Dauer angelegte Organisation selbständiger wirtschaftlicher Tätigkeit betreiben, mag sie auch nicht auf Gewinn gerichtet sein.
- Juristische Personen des öffentlichen Rechts und öffentlich-rechtliche Sondervermögen.
- Wir liefern ausschließlich auf Grundlagen vorliegender Geschäftsbedingungen.
- Unsere Angebote sind freibleibend. Vereinbarungen, welche mündlich mit unseren Außendienstmitarbeitern getroffen wurden, bedürfen zu ihrer Wirksamkeit einer schriftlichen Bestätigung.

### § 2 Geltungsbereich und Datenschutz

- Für alle Lieferungen und Leistungen, einschließlich den damit in Zusammenhang stehenden Beratungen und Auskünften, gelten ausschließlich unsere Allgemeinen Geschäftsbedingungen. Entgegenstehende oder von unseren Geschäftsbedingungen abweichende Bedingungen des Kunden erkennen wir nicht an, außer wir haben ausdrücklich schriftlich ihrer Gültigkeit zugestimmt. Gegenüber Unternehmern gelten diese auch für alle künftigen Vertragsbeziehungen.
- Unternehmer erkennen durch die Entgegennahme unserer Lieferungen und Leistungen die Verbindlichkeit unserer Geschäftsbedingungen an. Im Übrigen bedürfen alle Vereinbarungen, einschließlich Nebenarbeiten, zu ihrer Wirksamkeit der Schriftform, soweit sie von unseren Geschäftsbedingungen abweichen oder irgendwelche Zusicherungen unsererseits erhalten.
- Kundendaten werden gemäß der DSGVO gespeichert.

### § 3 Angebote, Zustandekommen des Vertrages

- An Katalogen und allen sonstigen Verkaufsunterlagen behalten wir uns Eigentum- und Urheberrechte vor; sie dürfen Dritten nicht überlassen werden. Unsere Angebote erfolgen freibleibend und unverbindlich. Die zu den Angeboten gehörenden Unterlagen, wie Abbildungen Zeichnungen, Gewichts- oder Maßangaben bzw. sonstige technische Daten, sowie in Bezug genommene Ö-Norm, DIN-, VDE oder sonstige betriebliche oder überbetriebliche Normen, kennzeichnen lediglich den Vertragsgegenstand und stellen keine Eigenschaftszusicherung dar.
- Der Katalog ist freibleibend für uns - eine Bestellung des Kunden ist bindend für den Kunden. Wir können dieses Angebot innerhalb von 14 Tagen nach unserer Wahl durch Zusendung einer Auftragsbestätigung annehmen oder dadurch, dass wir dem Kunden innerhalb dieser Frist die bestellte Ware zusenden.

### § 4 Preise, Zahlungsbedingungen

- Wurde eine schriftliche Preisvereinbarung getroffen, so gelten die Preise unserer aktuellsten, am Tage der Bestellung gültigen Kataloge und Preislisten. Kataloge und Preislisten können in unserem Hause eingesehen werden oder von uns angefordert werden.
- Alle Preise gelten ab Lager Jenbach.
- Unsere Rechnungen sind ausnahmslos an dem auf der Rechnung angegebenen Tag (spätestens 30 Tage nach Rechnungsausstellung) fällig. Schecks und Zahlungsanweisungen werden von uns nur erfüllungshalber angenommen. Zahlungen gelten erst mit Gutschrift auf unserem Konto als erfolgt. Wechsel nehmen wir nicht in Zahlung.
- Ab Fälligkeit unserer Rechnungen können wir von Unternehmern aus unseren offenen Forderungen Fälligkeitszinsen von 3 % p.a. vom jeweils gültigen, aktuellen Bankdiskontsatz verlangen. Dieselbe Verzinsung können wir von unseren nichtunternehmerischen Kunden ab Zahlungsverzug verlangen. Im Einzelfall bleibt es uns vorbehalten einen niedrigeren bzw. höheren Verzugsschaden nachzuweisen. Daneben können wir für jede Zahlungserinnerung und Mahnung je € 6,- berechnen.
- Skonti, eingeräumte Rabatte oder Zahlungsziele werden nicht gewährt bzw. hinfällig, wenn sich der Kunde mit der Bezahlung früherer Lieferungen in Verzug befindet, gegen ihn ein gerichtliches oder außergerichtliches Verfahren betrieben wird oder gegen ihn ein Insolvenzantrag gestellt wird. In diesen Fällen sind wir berechtigt, dem Kunden die zunächst gewährten Rabatte nach zu belasten und alle noch offenstehenden, auch gestundeten Rechnungsbeträge sofort fällig zu stellen. Die Auslieferung bestellter Ware erfolgt in diesen Fällen nur gegen Barzahlung.
- Aufrechnungsrechte stehen dem Kunden nur zu, wenn seine Gegenansprüche rechtskräftig festgestellt, unbestritten oder von uns anerkannt wurden. Zurückbehaltungsrechte des Kunden bestehen nur für Gegenansprüche aus dem gleichen Vertragsverhältnis.

### § 5 Lieferzeit, Entgegennahme der Ware

- Lieferfristen oder -termine sind nur bei schriftlicher Vereinbarung verbindlich.
- Wir können, vor allem bei größeren Aufträgen, Teillieferungen in einem für den Kunden zumutbaren Umfang vornehmen.
- Die Lieferung angebestellter Katalog-Ware erfolgt in der Regel innerhalb der im Katalog angegebenen Stunden bzw. Wochen. Sonderanfertigungen liefern wir innerhalb von 5-8 Wochen.
- Fristen und Termine gelten stets als annähernd, sofern nicht im Einzelfall besondere Vereinbarungen schriftlich getroffen wurden. Im Fall eines Überschreitens des durch die Circa-Fristen bzw. Termine bestimmten Zeitraums ist der Kunde nach Ablauf einer uns zu setzenden, angemessenen, mindestens 20 Arbeitstage betragenden Nachfrist zum Rücktritt von dem Vertrag berechtigt. Das gleiche gilt für verbindlich vereinbarte Fristen bzw. Termine mit dem Vorbehalt, dass die zu setzende angemessene Nachfrist mindestens 10 Arbeitstage beträgt. Bei Fixgeschäften ist eine Nachfristsetzung nicht erforderlich. Eine Schadenersatzhaftung ist ausgeschlossen bzw. gegenüber Nichtunternehmern auf Vorsatz und grobe Fahrlässigkeit der Organe bzw. Erfüllungsgehilfen beschränkt. Der Rücktritt hat in jedem Fall mittels schriftlicher Erklärung zu erfolgen. Beschränkt sich die Überschreitung auf einen Lieferungsteil so beschränkt sich auch das Rücktrittsrecht nur auf den betroffenen Teil, wenn durch eine derartige Beschränkung des Rücktrittsrechts bei objektiver Beurteilung der übrige Vertrag nicht betroffen ist. Lieferungen und Leistungen, die infolge von uns nicht zu vertretender Umstände einschließlich der Verzögerung der Belieferung mit wesentlichen Materialien unterbleiben oder sich verzögern, berechtigen uns, entsprechend später zu liefern oder vom Vertrag ganz oder teilweise zurückzutreten ohne, dass dem Kunden deswegen ein Anspruch auf Schadenersatz zusteht. In den Fällen einer für den Kunden unzumutbaren Lieferungsverzögerung ist auch dieser unter Ausschluss von Schadenersatzansprüchen zum Rücktritt berechtigt. In jedem Fall setzt die Einhaltung von Fristen bzw. Terminen die endgültige Klärung sämtlicher technischer Einzelheiten und gegebenenfalls die rechtzeitige Beibringung der vom Kunden mitzuteilenden Spezifikationen, Freigaben, Schaffung der erforderlichen Voraussetzungen sowie den Eingang der vertraglich vereinbarten Anzahlung voraus.

### § 6 Frachtschäden

- Frachtschäden werden nur dann ersetzt, wenn diese sofort bei der Warenübergabe auf dem Frachtbrief vermerkt werden und der Frachtbrief nicht mit „Ware ordnungsgemäß und vollständig erhalten“ unterzeichnet wird. Ebenso ist der Frachtschaden binnen 3 Werktagen mit vorbeschriebenen Nachweis zu melden (s. § 7 und § 8 Z 3).

### § 7 Eigentumsvorbehalt, Rücklieferung

- Wir behalten uns das Eigentum an den gelieferten Waren bis zur Bezahlung aller unserer Forderungen aus dem Liefervertrag vor. Gegenüber Unternehmern behalten wir uns bis zur Bezahlung aller unserer Forderungen aus der mit dem Kunden bestehenden Geschäftsverbindung und zwar einschließlich angefallener Kosten und Zinsen (Kontokorrentvorbehalt sowie bei Refinanzierungswechsel) vor.
- Übersteigt der realisierbare Wert der für uns bestehenden Sicherheiten unsere Forderungen insgesamt um mehr als 20 %, so sind wir auf Verlangen des Kunden zur Freigabe von Sicherheiten nach unserer Wahl verpflichtet.
- Der Kunde hat uns bei Pfändung oder sonstigen Eingriffen Dritter sofort schriftlich zu benachrichtigen und den Pfändungsgläubiger von dem bestehenden Eigentumsvorbehalt zu unterrichten. Eine Sicherungsübereignung ist unzulässig.
- Bei vertragswidrigem Verhalten des Kunden, vor allem bei Zahlungsverzug, sind wir berechtigt, die Kaufsache zurückzunehmen. In der Zurücknahme der Kaufsache durch uns liegt kein Rücktritt vom Vertrag, es sei denn, wir hätten dies ausdrücklich schriftlich erklärt oder es sind auf dem Vertrag zwingende Vorschriften des Verbraucherkreditgesetzes anzuwenden. In der Pfändung der Kaufsache durch uns liegt stets ein Rücktritt vom Vertrag. Sollten wir Ware von Unternehmern zurücknehmen, können wir diese durch freihändigen Verkauf bestmöglich verwerten, wenn wir den Verkauf mit angemessener Frist angedroht haben. Den Verwertungserlös abzgl. angemessener Verwertungskosten, mindestens 20 % des Warenwertes, werden wir auf die Verbindlichkeiten des Kunden anrechnen.
- Die Rücknahme oder Rücklieferung von Katalogprodukten bei Lieferung vom Kunden hat "frei Haus" zu erfolgen.
- Ist das Produkt inzwischen gebraucht oder wurde es beschädigt, so wird der tatsächliche Produktrestwert angerechnet. Eine Rücklieferung kann nur dann berücksichtigt werden, wenn die Ware komplett dem gelieferten Zustand entspricht.
- Die Rückgabe von Sonderabmessungen kann nur unter Vorbehalt der Verwendbarkeit angerechnet werden.
- Sind wir zur Warenrücknahme berechtigt, so ist der Kunde verpflichtet, einem unserer Mitarbeiter die Inventarisierung der vorhandenen Vorbehaltsware zu gestatten.

9. Die Ware bleibt bis zur vollständigen Bezahlung unser Eigentum. Verarbeitung oder Umbildung erfolgen stets durch uns als Hersteller, jedoch ohne Verpflichtung für uns. Eine Weiterveräußerung ist nur zulässig, wenn uns diese rechtzeitig vorher unter Anführung des Namens bzw. der Firma und der genauen (Geschäfts-) Anschrift des Käufers bekannt gegeben wurde und wir der Veräußerung zustimmen. Im Fall unserer Zustimmung gilt die Kaufpreisforderung schon jetzt als an uns abgetreten und wir sind jederzeit befugt, den Käufer von dieser Abtretung zu verständigen. Wir ermächtigen den Käufer widerruflich, die an uns abgetretene Forderung auf unsere Rechnung im eigenen Namen einzuziehen. Verpfändungen oder Sicherungsübereignungen durch den Käufer sind unzulässig. Der Käufer verwahrt das (Mit-) Eigentum für uns unentgeltlich.
10. Im Fall des auch nur teilweisen Zahlungsverzuges sind wir berechtigt, die Ware auch ohne Zustimmung des Käufers auf dessen Kosten in angemessener Art und Weise abzuholen oder gegebenenfalls die Abtretung der Herausgabeansprüche des Käufers gegen Dritte zu verlangen. In der Zurücknahme, sowie in der Pfändung der Vorbehaltsware durch uns liegt, soweit das Verbrauchercreditgesetz keine Anwendung findet, kein Rücktritt vom Vertrag vor. Für den Fall jeglicher Zuwiderhandlung seitens des Käufers wird, unbeschadet unserer Rechte auf Schadenersatz, eine Vertragsstrafe vereinbart, die nicht als Reugeld anzusehen ist. Die Konventionalstrafe beträgt 20% des Rechnungswertes des Kaufgegenstandes.

### § 8 Gefahrenübergang, Versand

1. Die Ware wird in jedem Fall auf Gefahr des Kunden geliefert bzw. versandt. Versandweg und -mittel sind, wenn nicht anders vereinbart, unserer Wahl überlassen. Im übrigen geht die Gefahr mit der Übergabe der Ware an einen Spediteur oder Frachtführer, spätestens jedoch mit dem Verlassen unseres Lagers oder (im Falle eines Streckengeschäftes) des Lagers unseres Vorlieferanten auf den Kunden über. Auf Wunsch des Kunden schließen wir auf seine Kosten eine Transportversicherung ab.
2. Verzögert sich der Versand infolge von Umständen, die der Kunde zu vertreten hat, so geht die Gefahr vom Tage der Anzeige der Versandbereitschaft auf den Kunden über.
3. Angelieferte Gegenstände sind, auch wenn sie unwesentliche Mängel aufweisen, vom Kunden unbeschadet seiner Rechte nach § 7 entgegenzunehmen.

### § 9 Mängelgewährleistung

1. Die Gewährleistungsrechte von Unternehmern setzen voraus, dass diese zuvor ihren geschuldeten Untersuchungs- und Hinweispflichten unverzüglich und ordnungsgemäß nachgekommen sind. Gebrauchte Geräte werden verkauft wie besichtigt. Nichtunternehmer müssen die gelieferte Ware, sobald als möglich nach deren Eintreffen auf Vollständigkeit, Mängel, Falschlieferung, Transportschäden und das Fehlen zugesicherter Eigenschaften untersuchen. Rügen sind innerhalb von 14 Tagen nach Eintreffen der Ware durch Einschreibebrief an uns zu senden.
2. Soweit ein von uns zu vertretender Mangel der Kaufsache vorliegt, sind wir nach unserer Wahl zur Mängelbeseitigung oder zur Ersatzlieferung berechtigt und verpflichtet.
3. Sind wir zur Mängelbeseitigung/Ersatzlieferung nicht bereit oder nicht in der Lage, verzögert sich diese insbesondere über angemessene Fristen hinaus aus Gründen, die wir zu vertreten haben, oder schlägt in sonstiger Weise die Mängelbeseitigung/Ersatzlieferung fehl, so ist der Kunde nach seiner Wahl berechtigt, entweder Wandlung (Rückgängigmachung des Vertrages) oder eine entsprechende Herabsetzung des Kaufpreises (Minderung) zu verlangen.
4. Soweit sich nachstehend nichts anderes ergibt, sind weitergehende Ansprüche des Kunden, gleich aus welchen Rechtsgründen, ausgeschlossen. Wir haften deshalb nicht für Schäden, welche nicht am Liefergegenstand selbst entstanden sind. Insbesondere haften wir nicht für entgangenen Gewinn oder sonstige Vermögensschäden des Kunden.

5. Vorstehende Haftungsfreizeichnung gilt nicht, soweit die Schadensursache auf Vorsatz oder grober Fahrlässigkeit beruht. Sie gilt ferner dann nicht, wenn der Kunde wegen des Fehlers einer zugesicherten Eigenschaft Schadenersatzansprüche wegen Nichterfüllung geltend macht. Die Ersatzpflicht ist auf den vorhersehbaren Schaden begrenzt.
6. Sofern wir fahrlässig eine vertragswesentliche Pflicht verletzen oder uns ein Verschulden bei Vertragsschluss zur Last fällt, ist unsere Ersatzpflicht auf den vertragstypischen, vorhersehbaren Schaden begrenzt.
7. Wir liefern funktionstüchtige Ware. Eine Gewähr für die Brauchbarkeit der Ware zu dem vom Kunden vorgesehenen Zweck übernehmen wir nur aufgrund ausdrücklicher, schriftlicher Zusicherung.
8. Wir stehen dem Kunden nach bestem Wissen zu Erteilung von Auskunft und Rat über die Verwendung unserer Waren zur Verfügung. Wir haften hierfür jedoch nur nach Maßgabe vorstehender Absätze, wenn für diese Leistungen ein besonderes Entgelt vereinbart worden ist.
9. Die Gewährleistungsfrist beträgt 2 Jahre, gerechnet ab Gefahrenübergang. Die Frist ist eine Verjährungsfrist und gilt auch für Ansprüche aus unerlaubter Handlung.
10. Die Gewährleistungsfrist gilt nur für neue Produkte und beträgt für Fabrikations- und Materialmängel 2 Jahre ab Liefertag. Derartige Mängel sind uns unverzüglich schriftlich anzuzeigen und die betreffenden Teile auf Verlangen zuzusenden. Werden die von der Lieferfirma erteilten technischen, Wartungs- und Bedienungsanleitungen nicht gemäß Ö-Norm/DIN verwendet bzw. eingesetzt, Änderungen an den Produkten vorgenommen, Teile ausgetauscht oder Verbrauchsmaterialien verwendet, die nicht den Originalspezifikationen entsprechen, so entfällt jegliche Gewährleistung. Für Lieferteile, die durch ihre Beschaffenheit oder nach Art ihrer Anwendung einem natürlichen Verschleiß unterliegen, entfällt jegliche Mängelhaftung.

### § 10 Gesamthaftung

1. Soweit gemäß § 7 Z 4 bis Z 7 unsere Haftung auf Schadenersatz ausgeschlossen oder beschränkt ist, gilt dies auch für alle anderen Ansprüche, einschließlich der Ansprüche aus der Produzentenhaftung.
2. § 10 Z 1 gilt nicht für Ansprüche gemäß Produkthaftungsgesetz, sowie für Fälle des Unvermögens oder der Unmöglichkeit.
3. Soweit unsere Haftung ausgeschlossen oder beschränkt ist, gilt dies auch für die persönliche Haftung unserer Mitarbeiter, Beauftragten, Vertreter und sonstigen Erfüllungsgehilfen.
4. Die Verjährung der Ansprüche zwischen uns und dem Kunden richtet sich nach § 7 Z 9 soweit nicht Ansprüche aus der Produzentenhaftung in Rede stehen.

### § 11 Vorbehalt

1. Wir behalten uns das Recht vor, während der Gültigkeitsdauer des Kataloges, Produkte aus dem Programm zu nehmen bzw. zu ersetzen, technische und optische Änderungen vorzunehmen.

### § 12 Erfüllungsort und Gerichtsstand

1. Erfüllungsort und Gerichtsstand gegenüber Unternehmern ist der Geschäftssitz der Firma The Flame GmbH.

### § 13 Ausland

1. Auch bei Lieferung ins Ausland gilt ausschließlich österreichisches Recht. Die Gültigkeit des EU-Kaufrechtes wird ausgeschaltet.









# THE FLAME

P L A Y   W I T H   F I R E

**THE FLAME GMBH**

Schalsersstraße 41 · A-6200 Jenbach  
Tel. +43 5244 62592 · [www.theflame.at](http://www.theflame.at)  
[info@theflame.at](mailto:info@theflame.at)